

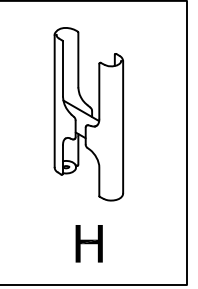

EN MANUAL FOR INSTALLATION
 DE MONTAGE- UND GEBRAUCHSANLEITUNG
 CZ NÁVOD K MONTÁŽI
 SK NÁVOD K MONTÁŽI

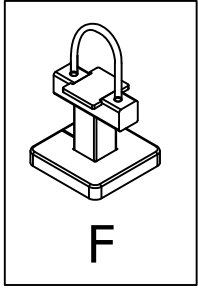

$H \leq 600 \text{ mm MAX.}!$

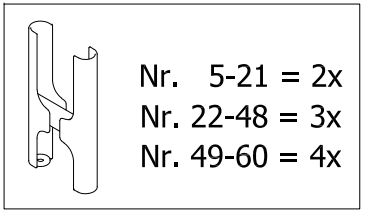
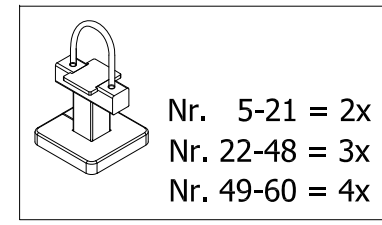
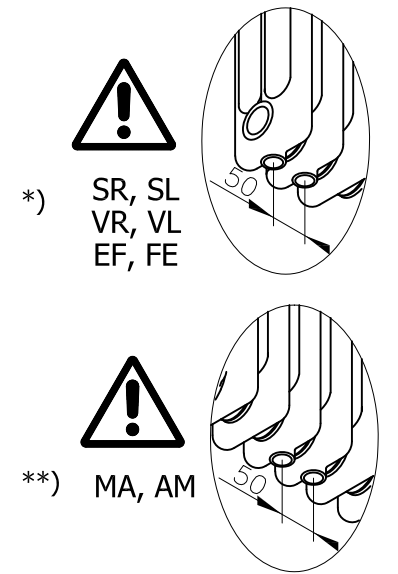
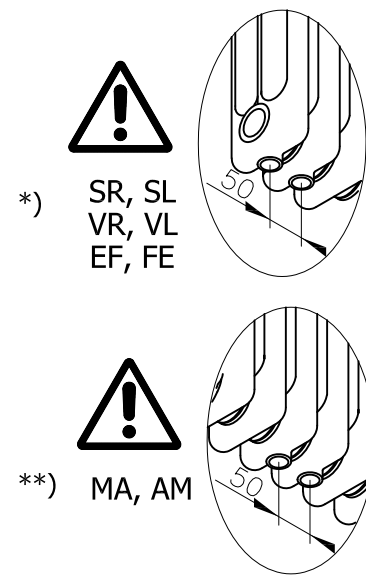
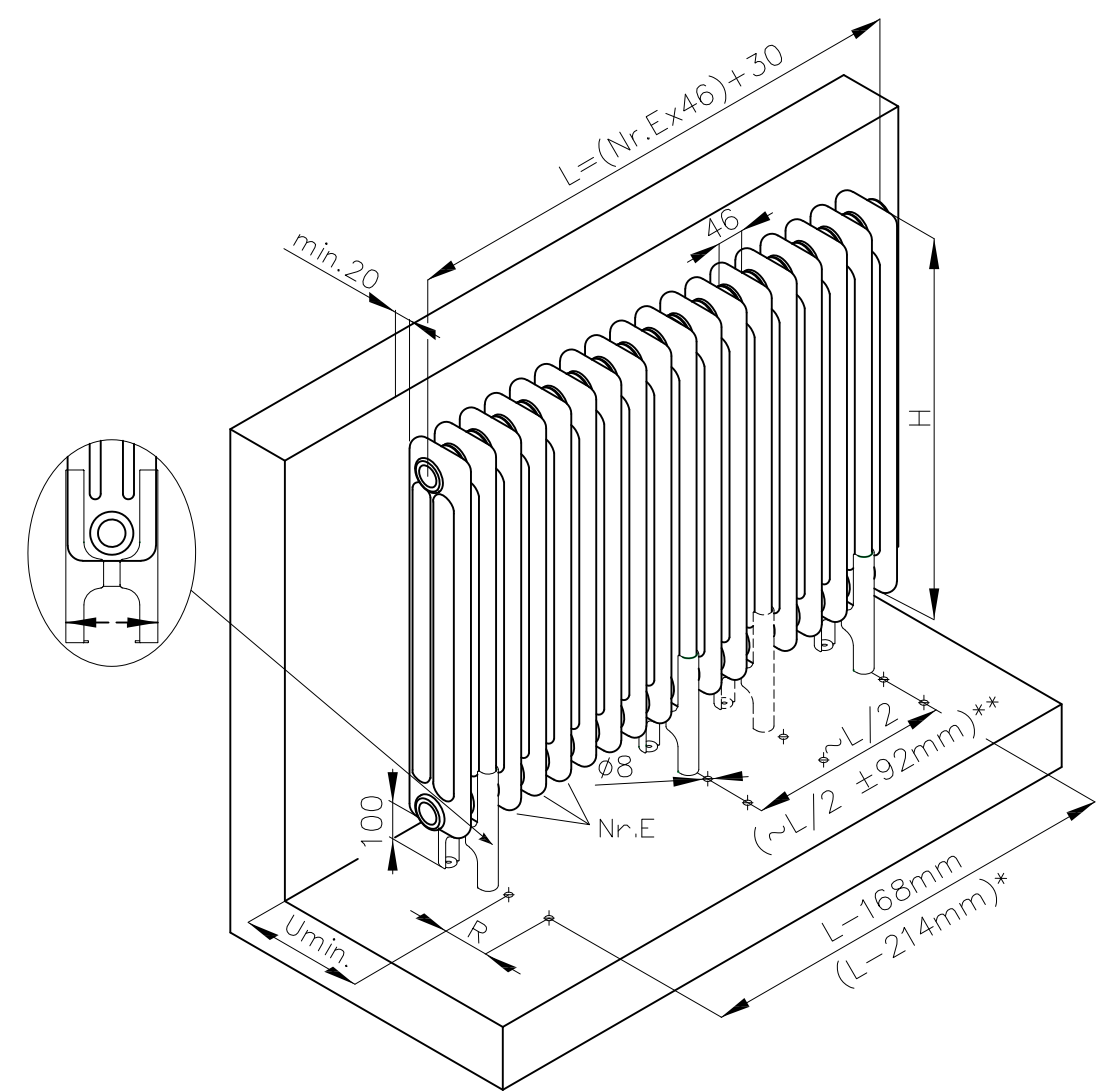
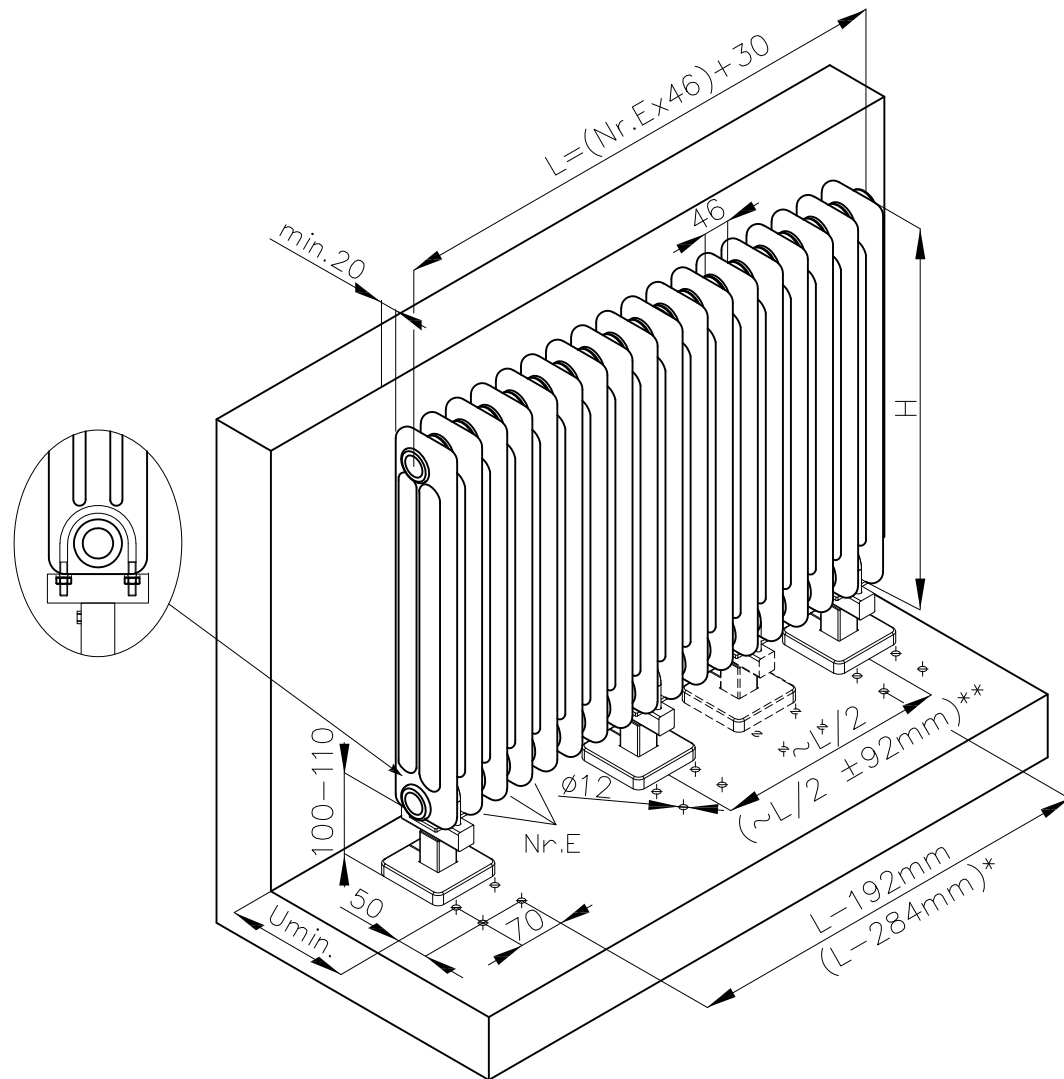

1x	1x	6x	2x	1x	1x	4x	1x	4x

2x	2x	2x	1x

Atol	C2	C3	C4	C5	C6
Umin.[mm]	28	49	69	90	110

Atol	C3	C4	C5	C6
Umin. [mm]	49	69	90	110
R [mm]	81	122	163	204

GUARANTEE CERTIFICATE

1.The Seller's guarantee applies to lightness, surface finish, stated values of heating capacity and pressure losses of heating bodies professionally installed in a closed hot water system in accordance with valid standards and decrees, including corrosion protection properties of the heat carrying liquid that has to be used exclusively as a heating liquid and never as a service liquid (water).

2.The Seller shall be liable for professional installation in accordance with valid standards in a closed hot water system that has been executed professionally pursuant to VDI 2035 with respect to protection against legionella.

3. When assembling and operating the product, the Buyer shall be obliged to follow the guidelines contained in the enclosed assembly instructions, as well as commonly known rules.

4. The Buyer shall verify the condition of the product upon delivery or as soon as after the handover. The Seller shall be liable for defects of the goods upon the handover, as well as for defects conforming to requirements on surface finish of the bodies pursuant to an applicable standard as regards the corrective action of such defects.

6. Electrical heating bodies have to be professionally installed in accordance with applicable standards and standard decrees on location of electrical appliances in bathrooms, covering IP 44 - zone 2, IP 21 - zone 3. Floor convectors with ventilators must have IP 20 protection (dry environment) or IP 56 (most environment). Bodies with heating bars have to be stored under temperatures above -5 °C.

7. The Seller shall be liable for defects of the goods upon the handover, as well as for defects covered by the guarantee and occurring in course of the warranty period.

ISAN PRODUCTS LINES:	WARRANTY:
MELODY - bathroom and design radiators	5 years, El. equipment = 2 years
MELODY ACCESSORIES - bathroom accessories, rails	2 years
COMPLEMENTARY ASSORTMENT - thermostatic sets	2 years
TERMO - trench heaters	5 years, El. equipment = 2 years Extended warranty for exchanger = 10 years
TERMO ACCESSORIES	2 years
EXACT - convectors and lamellar radiators	5 years
ECOLITE - lamellar heat-exchanger convector heaters	5 years, El. equipment = 2 years
SPIRAL - finned tube radiators	5 years, El. equipment = 2 years
ATOL - column radiators	5 years
JOY - glass radiators	2 years
SOFTO - ceiling panels	5 years

The guarantee applies to defects and failures that occur in the course of the guarantee period and are due to production faults or defects of used materials.

The guarantee can be claimed only after the submission of this Guarantee Certificate and the original proof of purchase of the product (the bill of purchase, the invoice, date and stamp of the store). Corrosion shall not be considered a defect of the product. The claim can be lodged only together with the proof of purchase. The claim can be lodged only with the seller, from whom the claimed product was purchased.

The customer is not entitled to a guarantee repair in case that the heating bodies were:

- installed in buildings, facilities or premises with increased moisture levels in particular in public conveniences, car washes, animal yards, in-door pools etc.
- stored (moved) in outside areas, stored under temperatures below -5 °C
- damaged with corrosion inside and consequently leaky due to, for instance, unsuitable chemical composition of the heating medium
- defamed after unsuitable transport or exceeding maximum operation overpressure
- damaged mechanically or manipulated with in an unsuitable manner, caused by the Buyer or during transport

- damaged intentionally or when a defect has occurred as a consequence of a natural disaster or any other influences

- provided that, using the product after the occurrence of the claimed defect had changed its condition to such an extent that it is no longer suitable for use in the body in which it was installed
- used for other than customary purposes, namely drying of wet bodies without the Seller's consent
- use of additional drying devices intended for such purpose and thus causing damage to the surface finish - damaged due to using cleaning agents not intended for the specific type of surface finish of the delivered radiator
- acquired with a discount due to a defect of which the Buyer had been notified

The guarantee is not apply to the product wear in case of non-standard use. In case no defect caused by the producer is ascertained in an examination or the guarantee conditions are not met the cost related to such examination or repair shall be borne by the Buyer. If the goods is claimed for defects by the customer and returned by post, it has to be packed in suitable packaging in order to avoid further damaging during transport. Such defects occurring in these circumstances shall not be considered when examining the claim legitimacy.

- For cleaning of radiators use moist microfibre cloth. It is not suitable in any case to use abrasive or chemical detergent.

GARANTIESCHEN

1. Die Garantie des Verkäufers bezieht sich auf die Dichtigkeit, auf die Oberflächenbehandlung, auf ggf.geführte Wärme, die Wärmeleistungen und Druckverluste von Heizkörpern, die in geschlossenen Warmwassersystem nach gültigen Normen und Verordnungen fachlich installiert sind, einschließlich der Korrosionsbeständigkeit des wärmetragenden Mediums, das ausschließlich aus Heißwasser und nie als Nebenflüssigkeit verwendet werden muss.

2. Die Heizkörper sind in Übereinstimmung mit den geltenden Normen in geschlossenen Warmwassersystem fachlich installiert. Die Heizkörper sind in Übereinstimmung mit dem Schutz vor Legionellenrisiko und Resistenzen fachlich ausgeführt.

3. Der Käufer ist verpflichtet, sich bei der Montage und Nutzung des Produktes nach den Regeln, die in der beiliegenden Montageanleitung aufgeführt sind, und nach allgemein bekanntem Regeln zu richten.

4. Der Käufer ist verpflichtet, den Zustand des Produktes bei der Übernahme oder so bald wie möglich nach der Übernahme zu überprüfen.

5. Die Umgebung, in dem die Heizkörper installiert sind, überschreitet nicht mit ihrer Korrosionserkivung die Anforderungen an die Behandlung der Körperoberfläche laut gültiger Norm.

6. Elektrische Heizkörper sind fachlich nach gültigen Normen und Verordnungen der Norm über die Platzierung der Verbraucher zu installieren. Im Badzimmer Schutzart IP 44 - Zone 2, IP 21 - Zone 3. Bodenkonvektoren mit einem Abdeckungsventilator IP 20 – trockene Umgebung, IP 56 - feuchte Umgebung.

Heizkörper mit einem Heizstab müssen bei einer Temperatur von über -5°C gelagert werden.

7. Der Verkäufer haftet für Mängel, die die Ware bei der Übernahme hat, und für Mängel, auf die sich die Garantie bezieht und die während der Garantiezeit auftreten.

8. Die Garantiezeit beginnt am Verkaufsdatum an dem Käufer zu laufen:

PRODUKTREIHE:	Gewährfristleistung:
MELODY - Bad- und Designheizkörper	5 Jahre, Elektrokompnenten = 2 Jahre
MELODY ZUBEHÖR - Zubehör, Handtücherhalter	2 Jahre
ZUSÄTZLICHES SORTIMENT - Armaturen	5 Jahre, Elektrokompnenten = 2 Jahre Verläng. Gewährfrist auf den Wärmeaustauscher = 10 Jahre
TERMO - Unterflurkonvektoren	2 Jahre
TERMO ZUBEHÖR	2 Jahre
EXACT - Konvektoren und Lamellenradiatoren	5 Jahre, Elektrokompnenten = 2 Jahre
ECOLITE - Konvektoren mit Lamellenwärmeaustauscher	5 Jahre, Elektrokompnenten = 2 Jahre
SPIRAL - Röhrenrohrheizkörper	5 Jahre, Elektrokompnenten = 2 Jahre
ATOL - Glasheizkörper	2 Jahre
JOY - Glasradiatoren	2 Jahre
SOFTO - Deckenstrahlplatten	5 Jahre

Die Garantie bezieht sich auf Mängel und Fehler, die im Laufe der Garantiezeit durch einen Fehler bei der Produktion oder einem Mangel bei der Verarbeitung, dem Material oder dem Design verursacht werden. Die Garantie kann nur geltend gemacht werden, wenn der Kunde die Originaldokumente über den Produktkauf (das Kassenschein) mit Angabe des Produktes, Datums und Stempels der Verkaufsstelle vorlegt. Der Käufer ist verpflichtet, den Zustand des Produktes bei der Übernahme nicht akzeptiert bewahren. Sie die dann in eigenen Interesse gemeinsam mit dem Verkäufer auf die Reklamation kann nur unter der Bedingung anerkannt werden, dass der Käufer das Reklamationsverfahren innerhalb der Garantiefrist und ohne Verschulden bei jenem Verkäufer einleitet, bei dem das Produkt gekauft wurde. Der Kunde verpflichtet den Garantieanspruch, falls die Heizkörper:

- in Gebäuden, Erdmüdigungen oder Räumen, wo eine erhöhte Feuchtigkeit vorhanden ist, insbesondere in öffentlichen WC-Anlagen, Waschstädten, Auslaufkächen für Tiere, Hallenbädern u.ä. installiert wurden,
- im Freien bei einer Temperatur von weniger als -5 °C nie gelagert wurden,
- durch einen unpassierenden Transport oder durch Übersetzung des maximalen Betriebsdrucks verformt wurden,
- mechanisch oder durch ungeschickte Manipulation von Käufern oder beim Transport beschädigt wurden, wobei die Verpackung oder durch die Einwirkung von Naturkatastrophen oder anderen Einflüssen beschädigt werden,
- auch nach dem Aufheben des reklamierten Mängels weiter verwendet wurden und ihr Zustand dadurch substantiell verändert wurde, dass es schwierig ist, den reklamierten Mangel zu beurteilen,
- unsachgemäß montiert wurden oder ohne Zustimmung des Verkäufers Eingriffe in die Heizkörperkonstruktion vorgenommen wurden,
- für andere Zwecke als die bestimmungsgemäße Verwendung benutzt wurden, insbesondere zum Trocknen von nassen Textilien direkt auf dem Heizkörper ohne Anwendung von dazu bestimmten Zusatzprodukten, da es damit zur Beschädigung der Oberflächenbehandlung kommt,
- durch die Verwendung von Reinigungsmiteln beschädigt wurden, die nicht für die betreffende Art der Oberflächenbehandlung des Heizkörpers bestimmt sind,
- mit einer Emulsion gefüllt wurden, die durch einen Mangel begründet ist, auf den der Käufer aufmerks gemacht wurde.

Die Garantie bezieht sich nicht auf die übermäßige Nutzung des Produktes. Falls bei der Überprüfung der Garantie kein vom Hersteller verursachter Mangel festgestellt wird oder die Garantiebedingungen nicht erfüllt werden, begründet der Käufer die mit der Überprüfung oder der Reparatur des Produktes verbundenen Kosten. Die Garantiezeit beginnt am Verkaufsdatum an dem Käufer zu laufen. Die Garantiezeit beginnt am Verkaufsdatum an dem Käufer zu laufen. Die Garantiezeit beginnt am Verkaufsdatum an dem Käufer zu laufen.

Der Käufer ist verpflichtet, sich bei der Montage und Nutzung des Produktes nach den Regeln, die in der beiliegenden Montageanleitung aufgeführt sind, und nach allgemein bekanntem Regeln zu richten.

4. Der Käufer ist verpflichtet, den Zustand des Produktes bei der Übernahme oder so bald wie möglich nach der Übernahme zu überprüfen.

5. Die Umgebung, in dem die Heizkörper installiert sind, überschreitet nicht mit ihrer Korrosionserkivung die Anforderungen an die Behandlung der Körperoberfläche laut gültiger Norm.

6. Elektrische Heizkörper sind fachlich nach gültigen Normen und Verordnungen der Norm über die Platzierung der Verbraucher zu installieren. Im Badzimmer Schutzart IP 44 - Zone 2, IP 21 - Zone 3. Bodenkonvektoren mit einem Abdeckungsventilator IP 20 – trockene Umgebung, IP 56 - feuchte Umgebung.

Heizkörper mit einem Heizstab müssen bei einer Temperatur von über -5°C gelagert werden.

7. Der Verkäufer haftet für Mängel, die die Ware bei der Übernahme hat, und für Mängel, auf die sich die Garantie bezieht und die während der Garantiezeit auftreten.

8. Die Garantiezeit beginnt am Verkaufsdatum an dem Käufer zu laufen:

PRODUKTREIHE:	Gewährfristleistung:
MELODY - Bad- und Designheizkörper	5 Jahre, Elektrokompnenten = 2 Jahre
MELODY ZUBEHÖR - Zubehör, Handtücherhalter	2 Jahre
ZUSÄTZLICHES SORTIMENT - Armaturen	5 Jahre, Elektrokompnenten = 2 Jahre Verläng. Gewährfrist auf den Wärmeaustauscher = 10 Jahre
TERMO - Unterflurkonvektoren	2 Jahre
TERMO ZUBEHÖR	2 Jahre
EXACT - Konvektoren und Lamellenradiatoren	5 Jahre, Elektrokompnenten = 2 Jahre
ECOLITE - Konvektoren mit Lamellenwärmeaustauscher	5 Jahre, Elektrokompnenten = 2 Jahre
SPIRAL - Röhrenrohrheizkörper	5 Jahre, Elektrokompnenten = 2 Jahre
ATOL - Glasheizkörper	2 Jahre
JOY - Glasradiatoren	2 Jahre
SOFTO - Deckenstrahlplatten	5 Jahre

Die Garantie bezieht sich auf Mängel und Fehler, die im Laufe der Garantiezeit durch einen Fehler bei der Produktion oder einem Mangel bei der Verarbeitung, dem Material oder dem Design verursacht werden. Die Garantie kann nur geltend gemacht werden, wenn der Kunde die Originaldokumente über den Produktkauf (das Kassenschein) mit Angabe des Produktes, Datums und Stempels der Verkaufsstelle vorlegt. Der Käufer ist verpflichtet, den Zustand des Produktes bei der Übernahme nicht akzeptiert bewahren. Sie die dann in eigenen Interesse gemeinsam mit dem Verkäufer auf die Reklamation kann nur unter der Bedingung anerkannt werden, dass der Käufer das Reklamationsverfahren innerhalb der Garantiefrist und ohne Verschulden bei jenem Verkäufer einleitet, bei dem das Produkt gekauft wurde. Der Kunde verpflichtet den Garantieanspruch, falls die Heizkörper:

- in Gebäuden, Erdmüdigungen oder Räumen, wo eine erhöhte Feuchtigkeit vorhanden ist, insbesondere in öffentlichen WC-Anlagen, Waschstädten, Auslaufkächen für Tiere, Hallenbädern u.ä. installiert wurden,
- im Freien bei einer Temperatur von weniger als -5 °C nie gelagert wurden,
- durch einen unpassierenden Transport oder durch Übersetzung des maximalen Betriebsdrucks verformt wurden,
- mechanisch oder durch ungeschickte Manipulation von Käufern oder beim Transport beschädigt wurden, wobei die Verpackung oder durch die Einwirkung von Naturkatastrophen oder anderen Einflüssen beschädigt wurden,
- auch nach dem Aufheben des reklamierten Mängels weiter verwendet wurden und ihr Zustand dadurch substantiell verändert wurde, dass es schwierig ist, den reklamierten Mangel zu beurteilen,
- unsachgemäß montiert wurden oder ohne Zustimmung des Verkäufers Eingriffe in die Heizkörperkonstruktion vorgenommen wurden,
- für andere Zwecke als die bestimmungsgemäße Verwendung benutzt wurden, insbesondere zum Trocknen von nassen Textilien direkt auf dem Heizkörper ohne Anwendung von dazu bestimmten Zusatzprodukten, da es damit zur Beschädigung der Oberflächenbehandlung kommt,
- durch die Verwendung von Reinigungsmiteln beschädigt wurden, die nicht für die betreffende Art der Oberflächenbehandlung des Heizkörpers bestimmt sind,
- mit einer Emulsion gefüllt wurden, die durch einen Mangel begründet ist, auf den der Käufer aufmerksam gemacht wurde.

Die Garantie bezieht sich nicht auf die übermäßige Nutzung des Produktes. Falls bei der Überprüfung der Garantie kein vom Hersteller verursachter Mangel festgestellt wird oder die Garantiebedingungen nicht erfüllt werden, begründet der Käufer die mit der Überprüfung oder der Reparatur des Produktes verbundenen Kosten. Die Garantiezeit beginnt am Verkaufsdatum an dem Käufer zu laufen. Die Garantiezeit beginnt am Verkaufsdatum an dem Käufer zu laufen.

Der Käufer ist verpflichtet, sich bei der Montage und Nutzung des Produktes nach den Regeln, die in der beiliegenden Montageanleitung aufgeführt sind, und nach allgemein bekanntem Regeln zu richten.

4. Der Käufer ist verpflichtet, den Zustand des Produktes bei der Übernahme oder so bald wie möglich nach der Übernahme zu überprüfen.

5. Die Umgebung, in dem die Heizkörper installiert sind, überschreitet nicht mit ihrer Korrosionserkivung die Anforderungen an die Behandlung der Körperoberfläche laut gültiger Norm.

6. Elektrische Heizkörper sind fachlich nach gültigen Normen und Verordnungen der Norm über die Platzierung der Verbraucher zu installieren. Im Badzimmer Schutzart IP 44 - Zone 2, IP 21 - Zone 3. Bodenkonvektoren mit einem Abdeckungsventilator IP 20 – trockene Umgebung, IP 56 - feuchte Umgebung.

Heizkörper mit einem Heizstab müssen bei einer Temperatur von über -5°C gelagert werden.

7. Der Verkäufer haftet für Mängel, die die Ware bei der Übernahme hat, und für Mängel, auf die sich die Garantie bezieht und die während der Garantiezeit auftreten.

ZÁRUČNÍ LIST

1. Záruka prodávajícího se vztahuje na tělnost, na povrchovou úpravu, na udané hodnoty tepelných výkonů a tlakových zátí v vykurovacích tělesech odborně nainstalovaných v uzavřené teplovodní soustavě de palných tělech, včetně korozní odolnosti tělesopřijímající látky, která musí být používána výhradně jako topná a nikdy užitková.

2. Tělesa musí být odborně instalována podle platných norem v uzavřené teplovodní soustavě, která je odborně zprovozněna podle VDI 2035 s ohledem na ochranu proti škodám způsobeným korozí a vodním útokem.

3. Kupující je povinen se při montáži a používání výrobku řídit pravidly obsaženými v příloženém montážním návodu a zručně obsazovat známými.

4. Kupující je povinen přezkoumat stav výrobku při převzetí nebo co nejdříve po převzetí.

5. Ochráně prostředí, včetně sou tělesa nainstalována, nepřekračuje svým korozním působením požadavky na úpravu povrchu těles de plněné normy.

6. Tělesa s elektickým příjmem je nutné odborně instalovat podle platných norem a vyhlášek normy o umístění spotřebičů. Vykurovací tělesa v koupelně kryjí IP 44 - zóna 2, IP 21 - zóna 3. Podlahové konvektory s ventilátorem kryjí IP 20 - suché prostředí, IP 56 - mokré prostředí. Tělesa s topnou tyčí je nutno skladovat při teplotě vyšší než -5°C.

7. Prodávající zodpovídá za vadu, které má zboží při převzetí a za vadu, na které se vztahuje záruka a vyskytnou se v záruční době.

8. Záruční lhůty počínají běžet od data provedje kupujícího:

VÝROBKOVÁ ŘADA:	ZÁRUČKA:
MELODY - koupelnové a designové radiátory	5 let, El. komponenty = 2 roky
MELODY PŘÍSLUŠENSTVÍ - koupelnové doplňky, mašlá	2 roky
DOPLŇKOVÝ SORTIMENT - přípojovací sady	2 roky
TERMO - podlahové konvektory	5 let, El. komponenty = 2 roky Prodloužená záru. na výměník = 10 let
TERMO PŘÍSLUŠENSTVÍ	2 roky
EXACT - konvektory a lamelové radiátory	5 let
ECOLITE - konvektory s lamelovým výměníkem	5 let, El. komponenty = 2 roky
SPIRAL - radiátory z žebrovaných trubek	5 let, El. komponenty = 2 roky
ATOL - slávkové radiátory	5 let
JOY - skleněné radiátory	2 roky
SOFTO - stropní panely	5 let

Záruka se vztahuje na poruchy a závady, které v průběhu záruční doby vznikly chybou výroby nebo vadou použitých materiálů.

Nárok na právo záruky je možné uplatnit pouze po předložení totožného listu a originálu účtůku a záruční listy s obsahem údajů (účetní) s označením výrobku, datem a razítkem prodejce. Na kopie a ústenky s obsahem údajů (účetní) s označením výrobku a datem a razítkem prodejce se kopie a ústenky nepoužívají. Účty musí být předloženy v době záruční lhůty. Účty musí být předloženy společně s doklady o provedení oprav. Záruka se vztahuje na výrobky, které byly vyrobeny v době záruční lhůty. Účty musí být předloženy společně s doklady o provedení oprav. Záruka se vztahuje na výrobky, které byly vyrobeny v době záruční lhůty. Účty musí být předloženy společně s doklady o provedení oprav.

Záruka se vztahuje na poruchy a závady, které v průběhu záruční doby vznikly chybou výroby nebo vadou použitých materiálů.

Nárok na právo záruky je možné uplatnit pouze po předložení totožného listu a originálu účtůku a záruční listy s obsahem údajů (účetní) s označením výrobku, datem a razítkem prodejce. Na kopie a ústenky s obsahem údajů (účetní) s označením výrobku a datem a razítkem prodejce se kopie a ústenky nepoužívají. Účty musí být předloženy v době záruční lhůty. Účty musí být předloženy společně s doklady o provedení oprav. Záruka se vztahuje na výrobky, které byly vyrobeny v době záruční lhůty. Účty musí být předloženy společně s doklady o provedení oprav.

Záruka se vztahuje na poruchy a závady, které v průběhu záruční doby vznikly chybou výroby nebo vadou použitých materiálů.

Nárok na právo záruky je možné uplatnit pouze po předložení totožného listu a originálu účtůku a záruční listy s obsahem údajů (účetní) s označením výrobku, datem a razítkem prodejce. Na kopie a ústenky s obsahem údajů (účetní) s označením výrobku a datem a razítkem prodejce se kopie a ústenky nepoužívají. Účty musí být předloženy v době záruční lhůty. Účty musí být předloženy společně s doklady o provedení oprav. Záruka se vztahuje na výrobky, které byly vyrobeny v době záruční lhůty. Účty musí být předloženy společně s doklady o provedení oprav.

Záruka se vztahuje na poruchy a závady, které v průběhu záruční doby vznikly chybou výroby nebo vadou použitých materiálů.

Nárok na právo záruky je možné uplatnit pouze po předložení totožného listu a originálu účtůku a záruční listy s obsahem údajů (účetní) s označením výrobku, datem a razítkem prodejce. Na kopie a ústenky s obsahem údajů (účetní) s označením výrobku a datem a razítkem prodejce se kopie a ústenky nepoužívají. Účty musí být předloženy v době záruční lhůty. Účty musí být předloženy společně s doklady o provedení oprav. Záruka se vztahuje na výrobky, které byly vyrobeny v době záruční lhůty. Účty musí být předloženy společně s doklady o provedení oprav.

Záruka se vztahuje na poruchy a závady, které v průběhu záruční doby vznikly chybou výroby nebo vadou použitých materiálů.

Nárok na právo záruky je možné uplatnit pouze po předložení totožného listu a originálu účtůku a záruční listy s obsahem údajů (účetní) s označením výrobku, datem a razítkem prodejce. Na kopie a ústenky s obsahem údajů (účetní) s označením výrobku a datem a razítkem prodejce se kopie a ústenky nepoužívají. Účty musí být předloženy v době záruční lhůty. Účty musí být předloženy společně s doklady o provedení oprav. Záruka se vztahuje na výrobky, které byly vyrobeny v době záruční lhůty. Účty musí být předloženy společně s doklady o provedení oprav.

Záruka se vztahuje na poruchy a závady, které v průběhu záruční doby vznikly chybou výroby nebo vadou použitých materiálů.

Nárok na právo záruky je možné uplatnit pouze po předložení totožného listu a originálu účtůku a záruční listy s obsahem údajů (účetní) s označením výrobku, datem a razítkem prodejce. Na kopie a ústenky s obsahem údajů (účetní) s označením výrobku a datem a razítkem prodejce se kopie a ústenky nepoužívají. Účty musí být předloženy v době záruční lhůty. Účty musí být předloženy společně s doklady o provedení oprav. Záruka se vztahuje na výrobky, které byly vyrobeny v době záruční lhůty. Účty musí být předloženy společně s doklady o provedení oprav.

Záruka se vztahuje na poruchy a závady, které v průběhu záruční doby vznikly chybou výroby nebo vadou použitých materiálů.

Nárok na právo záruky je možné uplatnit pouze po předložení totožného listu a originálu účtůku a záruční listy s obsahem údajů (účetní) s označením výrobku, datem a razítkem prodejce. Na kopie a ústenky s obsahem údajů (účetní) s označením výrobku a datem a razítkem prodejce se kopie a ústenky nepoužívají. Účty musí být předloženy v době záruční lhůty. Účty musí být předloženy společně s doklady o provedení oprav. Záruka se vztahuje na výrobky, které byly vyrobeny v době záruční lhůty. Účty musí být předloženy společně s doklady o provedení oprav.

ZÁRUČNÝ LIST

1. Záruka prodávajícího se vztahuje na tělnost, na povrchovou úpravu, na udané hodnoty tepelných výkonů a tlakových zátí v vykurovacích tělesech odborně nainstalovaných v uzavřené teplovodní soustavě de palných tělech, včetně korozní odolnosti tělesopřijímající látky, která musí být používána výhradně jako vykurovací a nikdy užitková.

2. Tělesa musí být odborně instalována podle platných norem v uzavřené teplovodní soustavě, která je odborně zprovozněna podle VDI 2035 s ohledem na ochranu proti škodám způsobeným korozí a vodním útokem.

3. Kupující je povinen se při montáži a používání výrobku řídit pravidlem obsaženými v příloženém montážním návodu a zručně obsazovat známými.

4. Kupující je povinen přezkoumat stav výrobku při převzetí nebo co nejdříve po převzetí.

5. Ochráně prostředí, včetně sou tělesa nainstalována, nepřekračuje svým korozním působením požadavky na úpravu povrchu těles de plněné normy.

6. Tělesa s elektickým příjmem je nutné odborně instalovat podle platných norem a vyhlášek normy o umístění spotřebičů. Vykurovací tělesa v koupelně kryjí IP 44 - zóna 2, IP 21 - zóna 3. Podlahové konvektory s ventilátorem kryjí IP 20 - suché prostředí, IP 56 - mokré prostředí. Tělesa s topnou tyčí je nutno skladovat při teplotě vyšší ako -5°C.

7. Prodávající zodpovídá za škody, které má bvar při převzetí a za škody, na které sa vztahuje záruka a vyskytnou sa v záruční obde.

8. Záručné lhůty začínajú plynúť od dátumu predaja kupujúceho:

VÝROBKOVÝ RAD:	ZÁRUČKA:
MELODY - kúpeľňové a dizajnové radiátory	5 rokov, El. komponenty = 2 roky
MELODY PŘÍSLUŠENSTVO - kúpeľňové doplnky, mašlá	2 roky
DOPLŇKOVÝ SORTIMENT - pripojovacie sady	2 roky
TERMO - podlahové konvektory	5 rokov, El. komponenty = 2 roky Predĺžená záru. na výmenník = 10 rokov
TERMO PŘÍSLUŠENSTVO	2 roky
EXACT - konvektory a lamelové radiátory	5 rokov
ECOLITE - konvektory s lamelovým výměníkom	5 rokov, El. komponenty = 2 roky
SPIRAL - radiátory z rebrovaných rúrok	5 rokov, El. komponenty = 2 roky
ATOL - slávkové radiátory	5 rokov
JOY - sklenené radiátory	2 roky
SOFTO - stropné panely	5 rokov

Záruka se vztahuje na poruchy a nedostateky, které v průběhu záruční doby vznikly chybou výroby nebo vadou použitých materiálů.

Nárok na právo záruky je možné uplatnit pouze po předložení totožného listu a originálu účtůku a záruční listy s obsahem údajů (účetní) s označením výrobku, datem a razítkem prodejce. Na kopie a ústenky s obsahem údajů (účetní) s označením výrobku a datem a razítkem prodejce se kopie a ústenky nepoužívají. Účty musí být předloženy v době záruční lhůty. Účty musí být předloženy společně s doklady o provedení oprav. Záruka se vztahuje na výrobky, které byly vyrobeny v době záruční lhůty. Účty musí být předloženy společně s doklady o provedení oprav.

Záruka se vztahuje na poruchy a závady, které v průběhu záruční doby vznikly chybou výroby nebo vadou použitých materiálů.

Nárok na právo záruky je možné uplatnit pouze po předložení totožného listu a originálu účtůku a záruční listy s obsahem údajů (účetní) s označením výrobku, datem a razítkem prodejce. Na kopie a ústenky s obsahem údajů (účetní) s označením výrobku a datem a razítkem prodejce se kopie a ústenky nepoužívají. Účty musí být předloženy v době záruční lhůty. Účty musí být předloženy společně s doklady o provedení oprav. Záruka se vztahuje na výrobky, které byly vyrobeny v době záruční lhůty. Účty musí být předloženy společně s doklady o provedení oprav.

Záruka se vztahuje na poruchy a závady, které v průběhu záruční doby vznikly chybou výroby nebo vadou použitých materiálů.

Nárok na právo záruky je možné uplatnit pouze po předložení totožného listu a originálu účtůku a záruční listy s obsahem údajů (účetní) s označením výrobku, datem a razítkem prodejce. Na kopie a ústenky s obsahem údajů (účetní) s označením výrobku a datem a razítkem prodejce se kopie a ústenky nepoužívají. Účty musí být předloženy v době záruční lhůty. Účty musí být předloženy společně s doklady o provedení oprav. Záruka se vztahuje na výrobky, které byly vyrobeny v době záruční lhůty. Účty musí být předloženy společně s doklady o provedení oprav.

Záruka se vztahuje na poruchy a závady, které v průběhu záruční doby vznikly chybou výroby nebo vadou použitých materiálů.

Nárok na právo záruky je možné uplatnit pouze po předložení totožného listu a originálu účtůku a záruční listy s obsahem údajů (účetní) s označením výrobku, datem a razítkem prodejce. Na kopie a ústenky s obsahem údajů (účetní) s označením výrobku a datem a razítkem prodejce se kopie a ústenky nepoužívají. Účty musí být předloženy v době záruční lhůty. Účty musí být předloženy společně s doklady o provedení oprav. Záruka se vztahuje na výrobky, které byly vyrobeny v době záruční lhůty. Účty musí být předloženy společně s doklady o provedení oprav.

Záruka se vztahuje na poruchy a závady, které v průběhu záruční doby vznikly chybou výroby nebo vadou použitých materiálů.

Nárok na právo záruky je možné uplatnit pouze po předložení totožného listu a originálu účtůku a záruční listy s obsahem údajů (účetní) s označením výrobku, datem a razítkem prodejce. Na kopie a ústenky s obsahem údajů (účetní) s označením výrobku a datem a razítkem prodejce se kopie a ústenky nepoužívají. Účty musí být předloženy v době záruční lhůty. Účty musí být předloženy společně s doklady o provedení oprav. Záruka se vztahuje na výrobky, které byly vyrobeny v době záruční lhůty. Účty musí být předloženy společně s doklady o provedení oprav.

Záruka se vztahuje na poruchy a závady, které v průběhu záruční doby vznikly chybou výroby nebo vadou použitých materiálů.

Nárok na právo záruky je možné uplatnit pouze po předložení totožného listu a originálu účtůku a záruční listy s obsahem údajů (účetní) s označením výrobku, datem a razítkem prodejce. Na kopie a ústenky s obsahem údajů (účetní) s označením výrobku a datem a razítkem prodejce se kopie a ústenky nepoužívají. Účty musí být předloženy v době záruční lhůty. Účty musí být předloženy společně s doklady o provedení oprav. Záruka se vzt